

RASHYGIEN

B.6

1910
1911
1912
1913
1914
1915
1916
1917
1918
1919
1920
1921
1922
1923
1924
1925
1926
1927
1928
1929
1930
1931
1932
1933
1934
1935
1936
1937
1938
1939
1940
1941
1942
1943
1944
1945
1946
1947
1948
1949
1950
1951

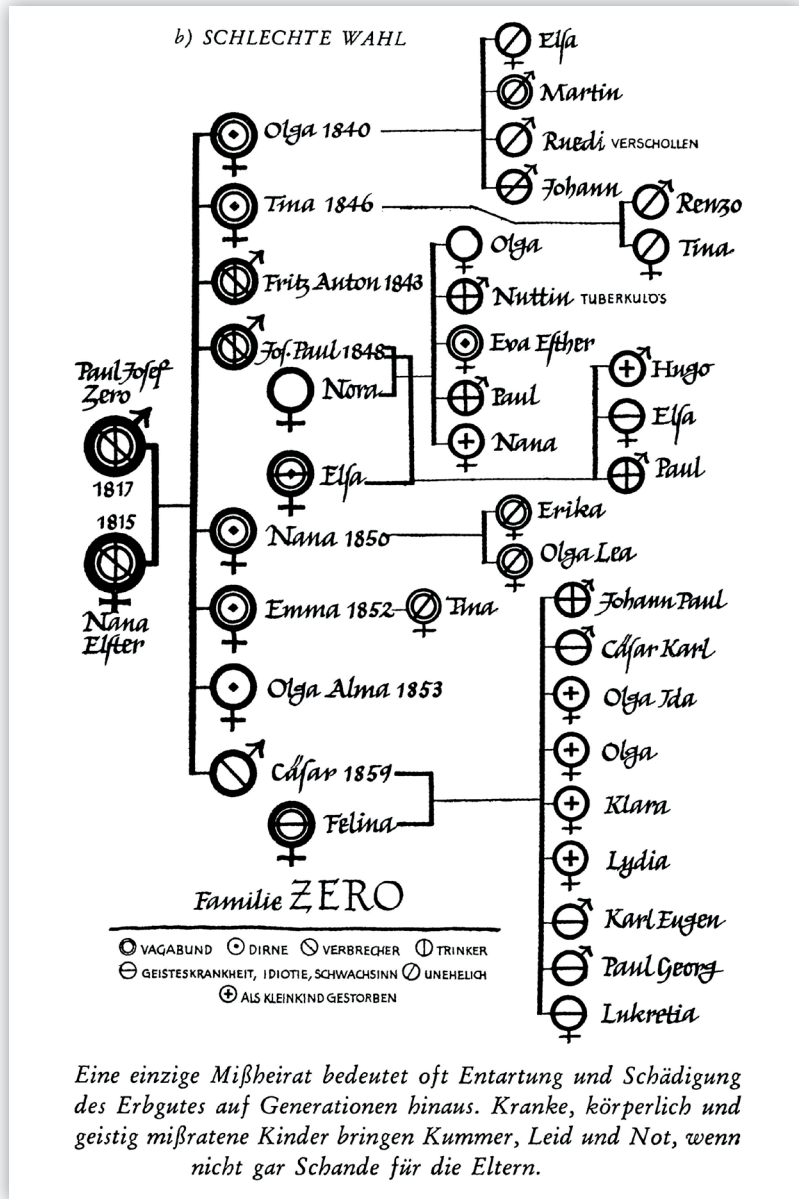

Den rasistiska teorin om att romer förgiftar den europeiska befolkningens gener formulerades ursprungligen av schweiziska psykiatriker. En teori som de tyska nazisterna senare övertog. År 1905 försökte den schweiziska psykiatrikern och rashygienförespråkaren Josef Jörger med hjälp av ett släkträd bevisa hur familjen Zero fördärvats genom giftermål med en kvinna ur en resandefamilj. I studien benämndes de olika familjemedlemmarna med vaga, nedsättande, subjektiva och moraliska omdömen såsom prostituerad, förbrytare, svagsint och oäkta. Enligt rashygieniska teorier var även socialt beteende ärftligt. Följaktligen rekommenderade den rashygieniska rörelsen åtgärder för att förbättra befolkningens genetiska sammansättning genom tvångssterilisering, experiment på människor och särbehandling av oönskade grupper.

Visste du

... att inte bara Adolf Hitler trodde på rashygieniska teorier? Även kända intellektuella och politiker tog till sig teorier, t.ex. Winston Churchill, H. G. Wells, Theodore Roosevelt, George Bernhard Shaw, John Maynard Keynes och Linus Pauling.

... att den rashygieniska rörelsen tog sin utgångspunkt i USA under 1920- och 1930-talen, men att rashygieniska program även inleddes i Schweiz, Brasilien, Sverige och många andra länder?

Uppgifter för dig

Hur diskuteras frågan om önskvärda och icke önskvärda medborgare i ett samhälle i dag?

Bild

Släkträd för en familj, med nedsättande pseudonymen Zero, upprättat för att illustrera Josef Jörgers teorier om de negativa följderna av ett bland-äktenskap med en resande. Thomas Huonker Collection, Zürich (Schweiz).